

技术参数/Technical Parameter

C轴/C-axis		
旋转角度/Swivel range	(°)	±320
减速比/Reduction ratio		1: 203.7471
额定速度/Rated speed	(rpm)	12
空程速度/No-load speed	(rpm)	15
最大连续扭矩/Maximum continuous torque	(Nm)	480
瞬时最大扭矩/Maximum instantaneous torque	(Nm)	1300
定位精度/Positioning accuracy	(')	±1.5
重复定位精度/Repeatability	(')	±1.2
伺服电机/Servo motor	YASKAWA 750W	选配OPT
A轴/A-axis		
旋转角度/Swivel range	(°)	±130
减速比/Reduction ratio		1: 142.623
额定速度/Rated speed	(rpm)	14
空程速度/No-load speed	(rpm)	21
最大连续扭矩/Maximum continuous torque	(Nm)	340
瞬时最大扭矩/Maximum instantaneous torque	(Nm)	950
定位精度/Positioning accuracy	(')	±1.5
重复定位精度/Repeatability	(')	±1.2
伺服电机/Servo motor	YASKAWA 750W	选配OPT
主轴/Spindle		
GDL75-HSK63F-24Z/17(长鼻款)		选配OPT
GDL75-HSK63F-24Z/17(长鼻款、编码器)		选配OPT
GDL75-HSK63A-18Z/20		选配OPT
GDL75-HSK63E-18Z/20		选配OPT

功能/Function	配管/Pipe
主轴气密封/Airseal	$\varnothing 6$
主轴松刀/Tool out	$\varnothing 6$
主轴冷却水进/Spindle coolant in	$\varnothing 8$
主轴冷却水出/Spindle coolant out	$\varnothing 8$

						江苏翰琪电机股份有限公司		
标记	处数	分区	更改文件号	签名	年月日	阶段标记	重量	比例
设计			标准化					1:6
校核			工艺					
主管设计			审核					CA2H10A
			批准			共 4 张 第 1 张	版本 V01	替代

零件代号
借(通)用件登记
描图
描校
旧底图总号
底图总号
签字
日期

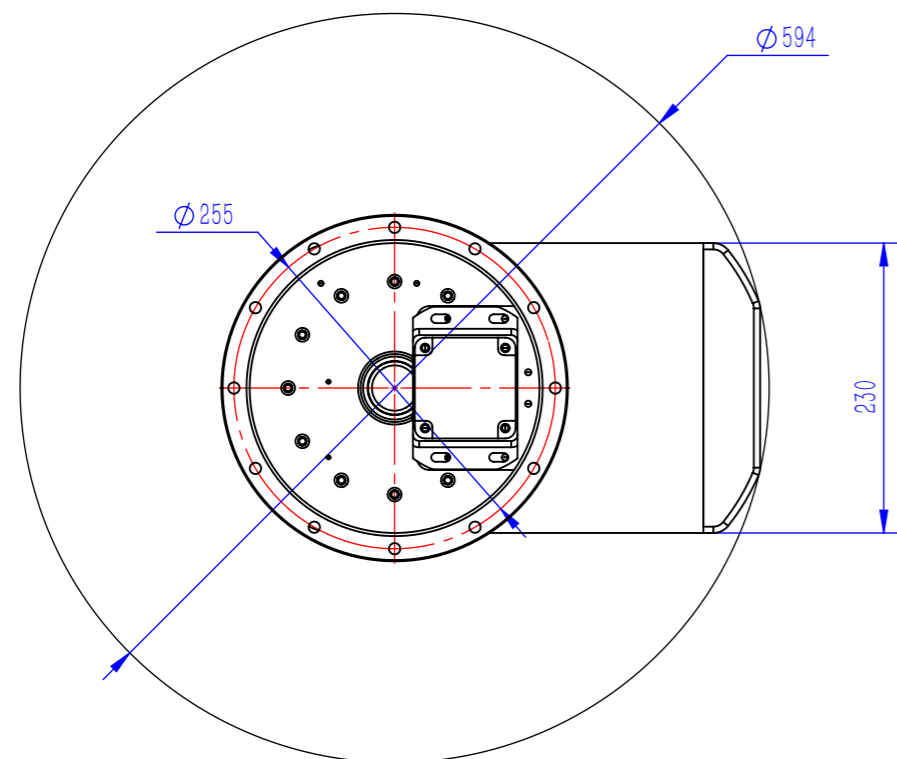
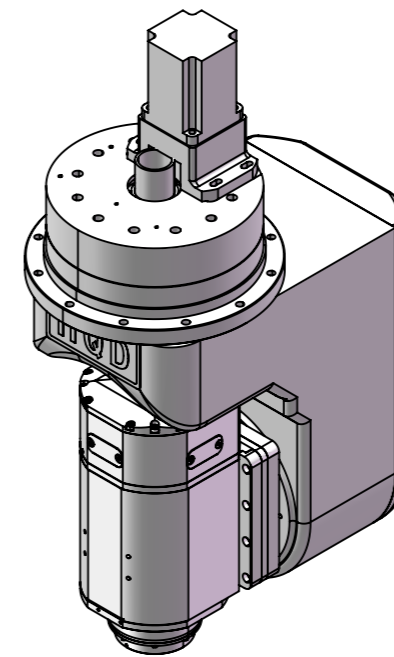
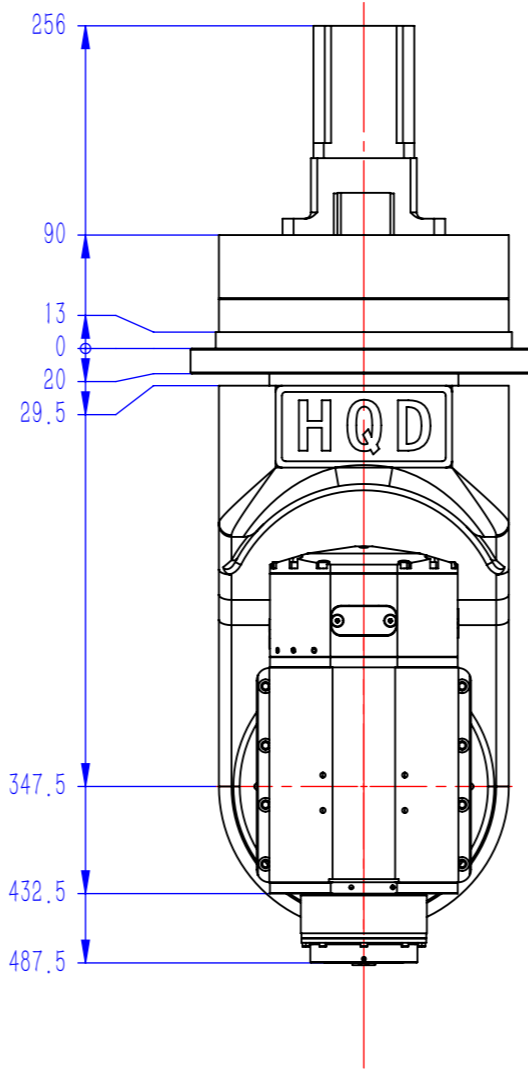
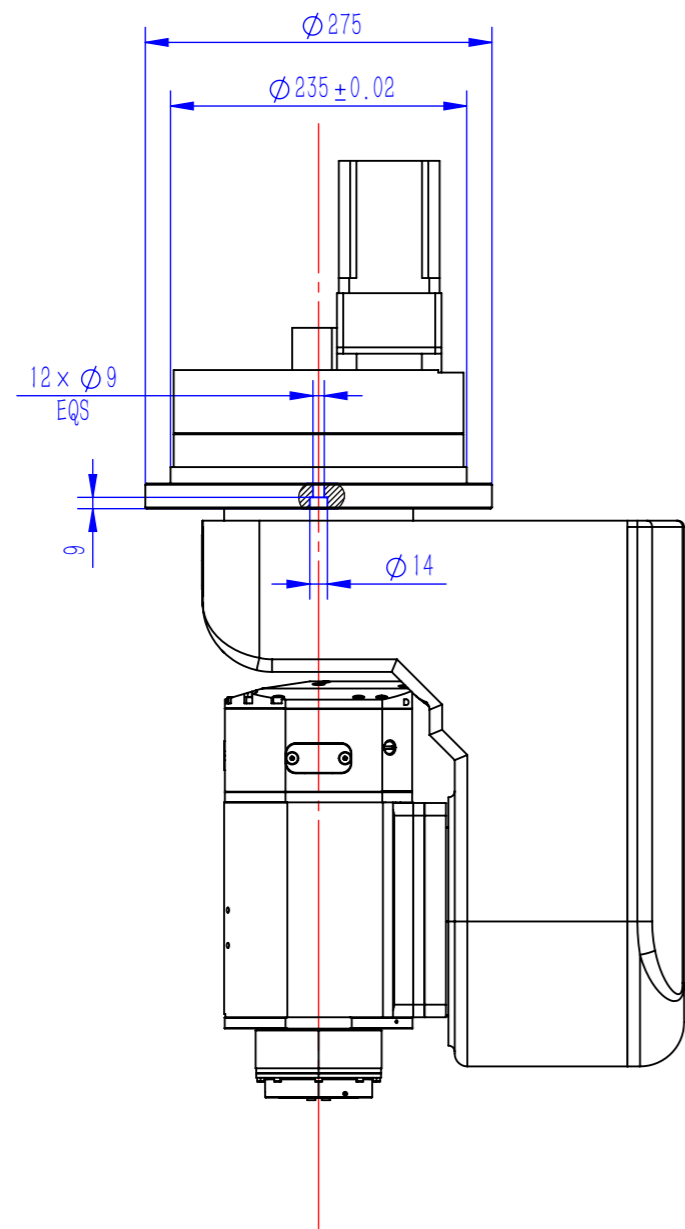

技术参数/Technical Parameter

C轴/C-axis		
旋转角度/Swivel range	(°)	±320
减速比/Reduction ratio		1: 203.7471
额定速度/Rated speed	(rpm)	12
空程速度/No-load speed	(rpm)	15
最大连续扭矩/Maximum continuous torque	(Nm)	480
瞬时最大扭矩/Maximum instantaneous torque	(Nm)	1300
定位精度/Positioning accuracy	(')	±1.5
重复定位精度/Repeatability	(')	±1.2
伺服电机/Servo motor	YASKAWA 750W	选配OPT
A轴/A-axis		
旋转角度/Swivel range	(°)	±130
减速比/Reduction ratio		1: 142.623
额定速度/Rated speed	(rpm)	14
空程速度/No-load speed	(rpm)	21
最大连续扭矩/Maximum continuous torque	(Nm)	340
瞬时最大扭矩/Maximum instantaneous torque	(Nm)	950
定位精度/Positioning accuracy	(')	±1.5
重复定位精度/Repeatability	(')	±1.2
伺服电机/Servo motor	YASKAWA 750W	选配OPT
主轴/Spindle		
GDL75-HSK63F-24Z/17		选配OPT
GDL75-HSK63E-24Z/17		选配OPT

功能/Function	配管/Pipe
主轴气密封/Airseal	$\phi 6$
主轴松刀/Tool out	$\phi 6$
主轴冷却水进/Spindle coolant in	$\phi 8$
主轴冷却水出/Spindle coolant out	$\phi 8$

零件代号
借(通)用件登记
描图
描校
旧底图总号
底图总号
签字
日期

						江苏翰琪电机股份有限公司		
标记	处数	分区	更改文件号	签名	年月日	阶段标记	重量	比例
设计			标准化					1:6
校核			工艺					
主管设计			审核					CA2H10A
			批准			共 4 张 第 2 张	版本 V01	替代

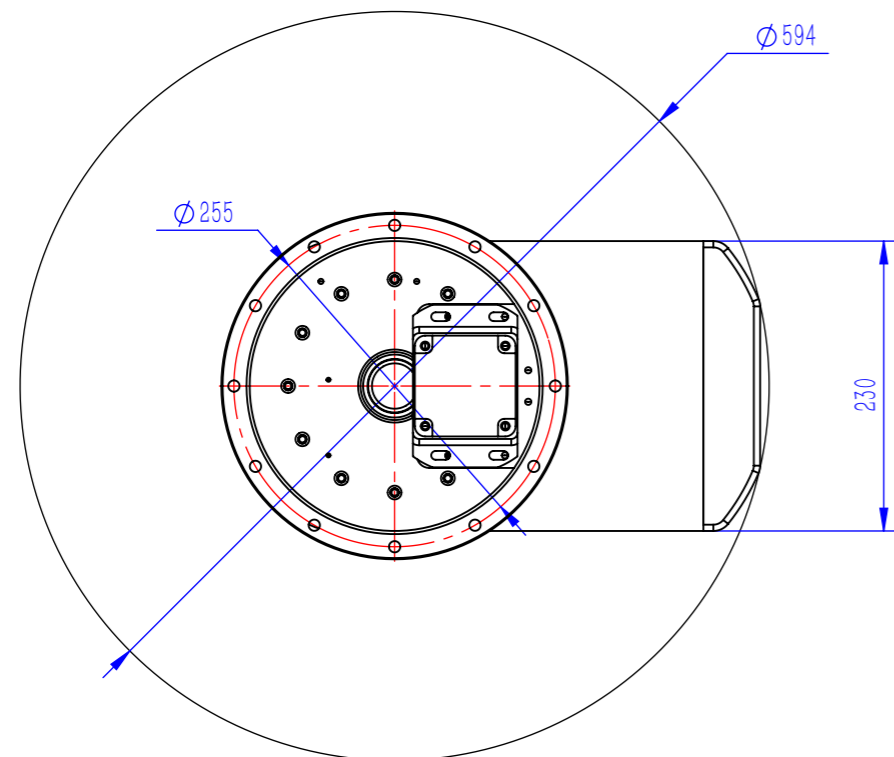
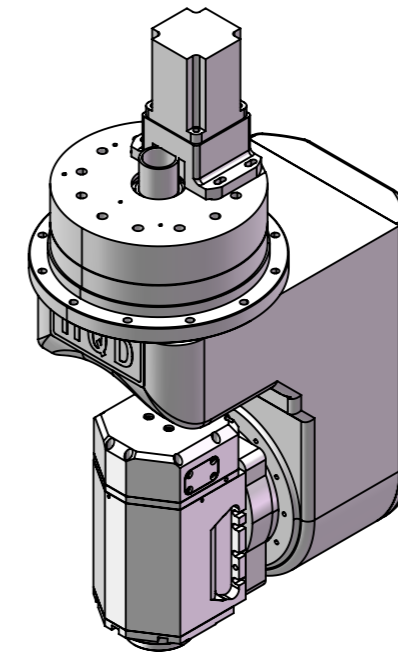
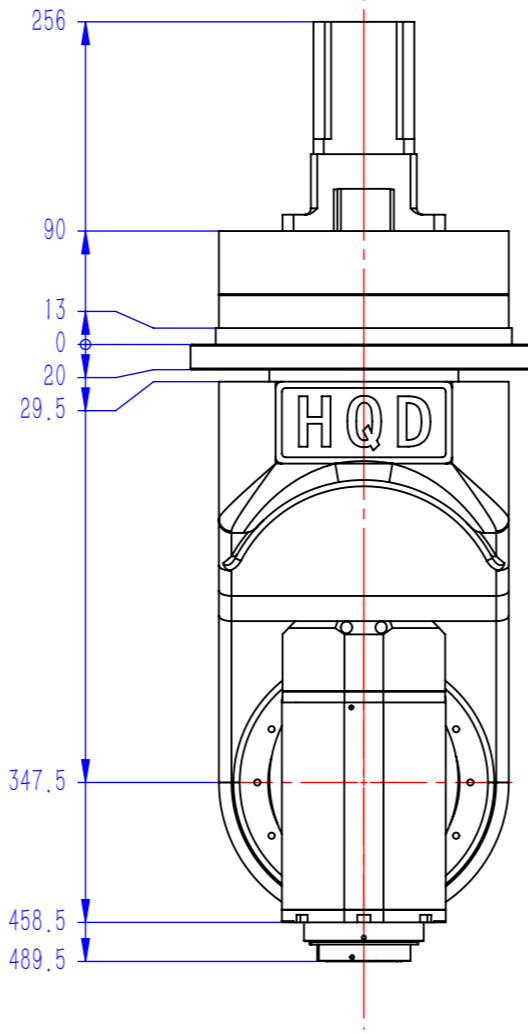
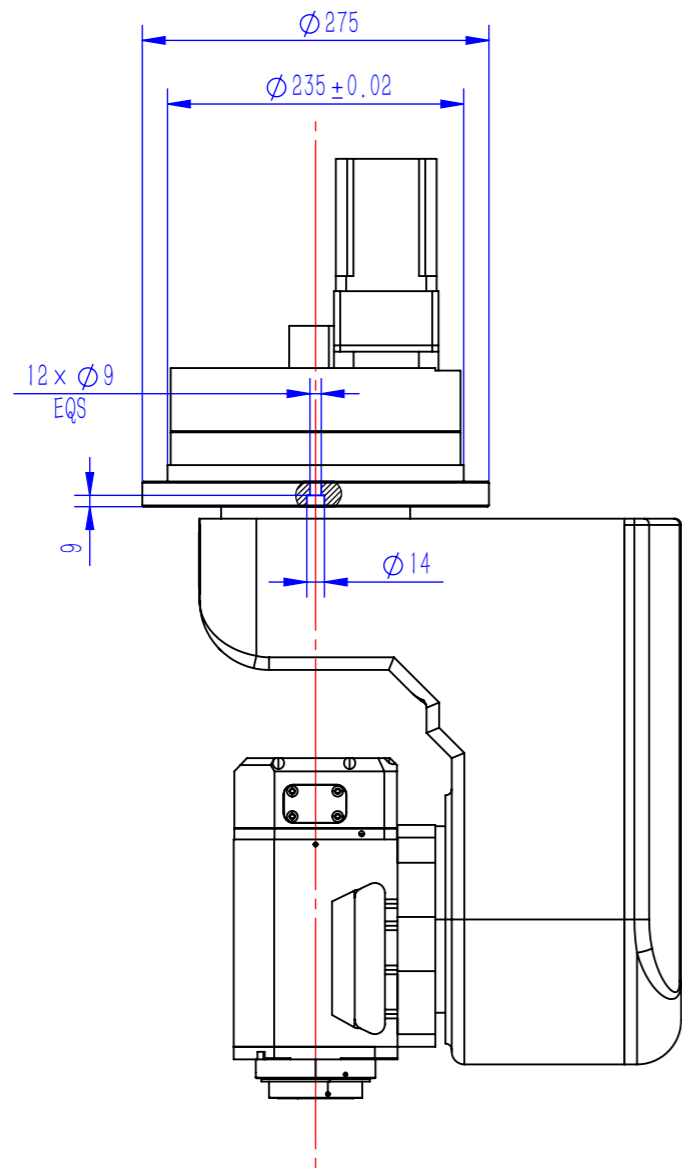

技术参数/Technical Parameter

C轴/C-axis		
旋转角度/Swivel range	(°)	±320
减速比/Reduction ratio		1: 203.7471
额定速度/Rated speed	(rpm)	12
空程速度/No-load speed	(rpm)	15
最大连续扭矩/Maximum continuous torque	(Nm)	480
瞬时最大扭矩/Maximum instantaneous torque	(Nm)	1300
定位精度/Positioning accuracy	(')	±1.5
重复定位精度/Repeatability	(')	±1.2
伺服电机/Servo motor	YASKAWA 750W	选配OPT
A轴/A-axis		
旋转角度/Swivel range	(°)	±130
减速比/Reduction ratio		1: 142.623
额定速度/Rated speed	(rpm)	14
空程速度/No-load speed	(rpm)	21
最大连续扭矩/Maximum continuous torque	(Nm)	340
瞬时最大扭矩/Maximum instantaneous torque	(Nm)	950
定位精度/Positioning accuracy	(')	±1.5
重复定位精度/Repeatability	(')	±1.2
伺服电机/Servo motor	YASKAWA 750W	选配OPT
主轴/Spindle		
GDL65-HSK63F-24Z/12-4		选配OPT
GDL65Y-HSK63F-15Z/18		选配OPT

功能/Function	配管/Pipe
主轴气密封/Airseal	$\phi 6$
主轴松刀/Tool out	$\phi 6$
主轴冷却水进/Spindle coolant in	$\phi 8$
主轴冷却水出/Spindle coolant out	$\phi 8$

						江苏翰琪电机股份有限公司		
标记	处数	分区	更改文件号	签名	年月日	阶段标记	重量	比例
设计			标准化					1:6
校核			工艺					
主管设计			审核					CA2H10A
			批准			共 4 张 第 3 张	版本 V01	替代

零件代号
借(通)用件登记
描图
描校
旧底图总号
底图总号
签字
日期

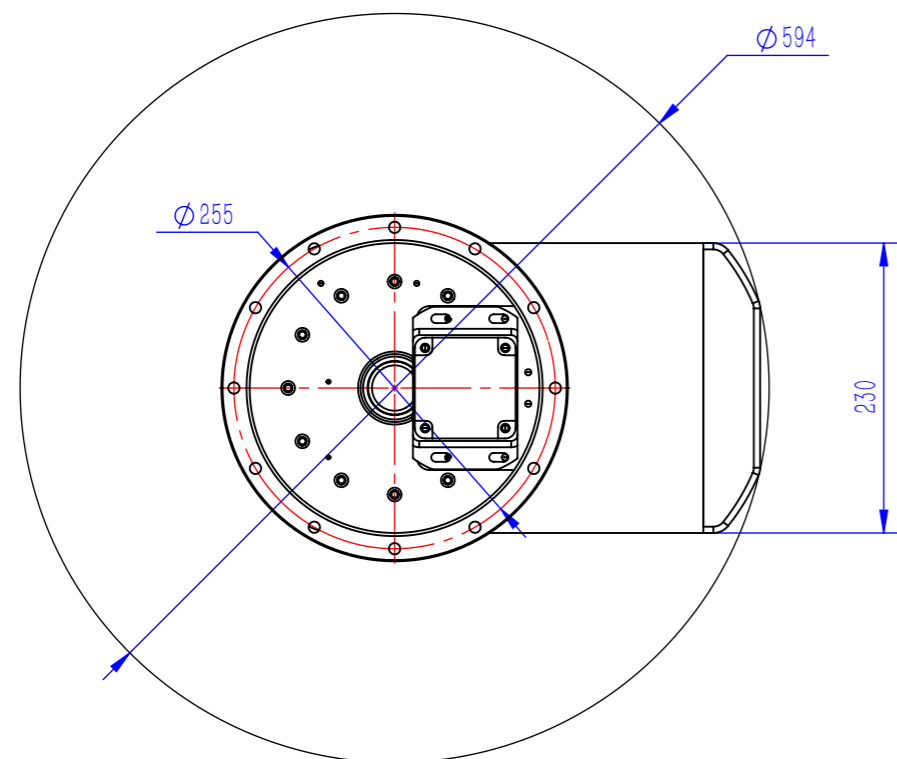
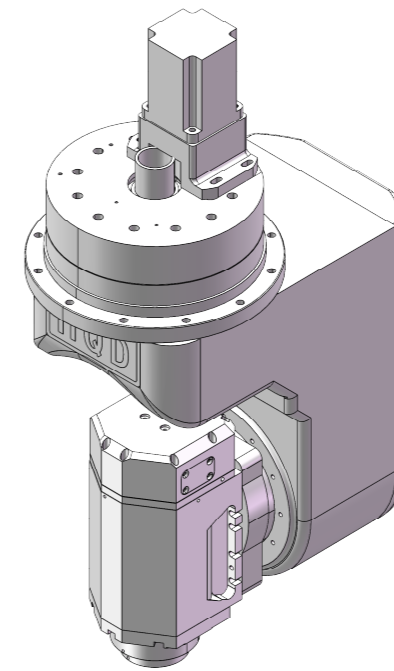
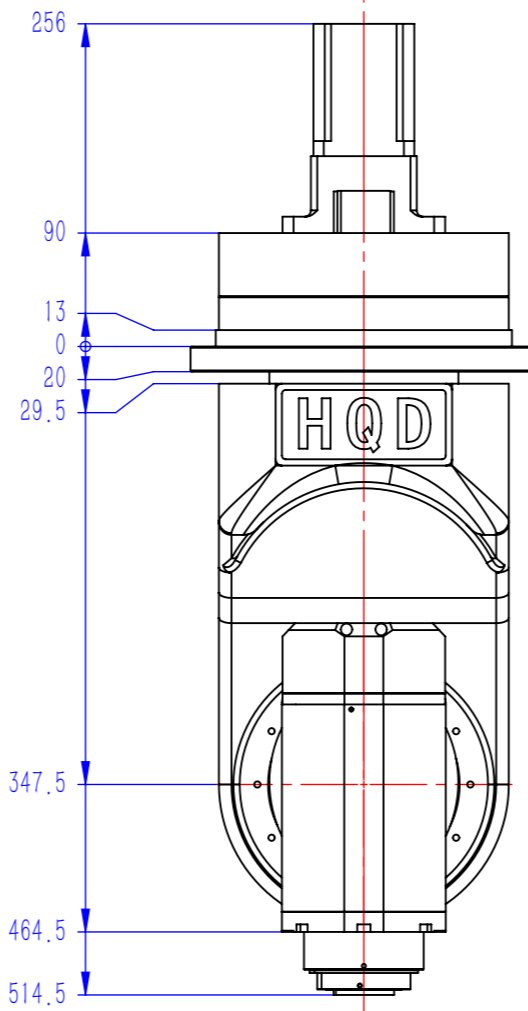
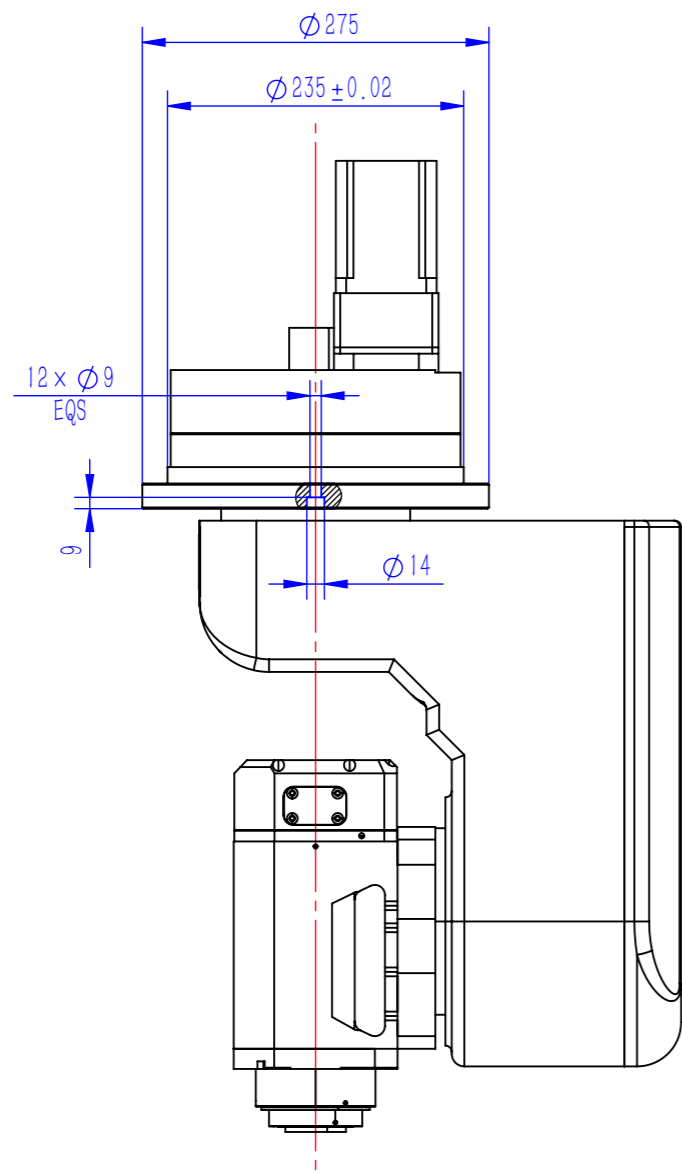

技术参数/Technical Parameter

C轴/C-axis		
旋转角度/Swivel range	(°)	±320
减速比/Reduction ratio		1: 203.7471
额定速度/Rated speed	(rpm)	12
空程速度/No-load speed	(rpm)	15
最大连续扭矩/Maximum continuous torque	(Nm)	480
瞬时最大扭矩/Maximum instantaneous torque	(Nm)	1300
定位精度/Positioning accuracy	(')	±1.5
重复定位精度/Repeatability	(')	±1.2
伺服电机/Servo motor	YASKAWA 750W	选配OPT
A轴/A-axis		
旋转角度/Swivel range	(°)	±130
减速比/Reduction ratio		1: 142.623
额定速度/Rated speed	(rpm)	14
空程速度/No-load speed	(rpm)	21
最大连续扭矩/Maximum continuous torque	(Nm)	340
瞬时最大扭矩/Maximum instantaneous torque	(Nm)	950
定位精度/Positioning accuracy	(')	±1.5
重复定位精度/Repeatability	(')	±1.2
伺服电机/Servo motor	YASKAWA 750W	选配OPT
主轴/Spindle		
GDL65-ISO30-18Z/9-4		选配OPT

功能/Function	配管/Pipe
主轴气密封/Airseal	$\phi 6$
主轴松刀/Tool out	$\phi 6$
主轴冷却水进/Spindle coolant in	$\phi 8$
主轴冷却水出/Spindle coolant out	$\phi 8$

零件代号
借(通)用件登记
描图
描校
旧底图总号
底图总号
签字
日期

						江苏翰琪电机股份有限公司		
标记	处数	分区	更改文件号	签名	年月日	阶段标记	重量	比例
设计			标准化					1:6
校核			工艺					
主管设计			审核					CA2H10A
			批准			共 4 张 第 4 张	版本 V01	替代